

RDC
SERIES

RDC.V23.1



TRIMECCANICA

PROGETTAZIONE - COSTRUZIONE - ASSISTENZA

RDC

LADERAMPEN



Made in Italy

FÜR ARBEITSMASCHINEN MIT RÄDERN ODER RAUPENKETTEN

Die Rampen der H-Serie sind aus Aluminiumlegierung 6005 hergestellt und geschweißt mit MIG-Technologie auf CNC gesteuerten Anlagen. Das Kopfteil ist verstärkt, die Oberfläche des Fahrbelags ist glatt, um Schäden zu vermeiden und um die Reinigung zu erleichtern. Jede Rampe ist mit einem Schild mit CE-Kennzeichnung und Seriennummer versehen und einem Etikett mit Sicherheitshinweisen.

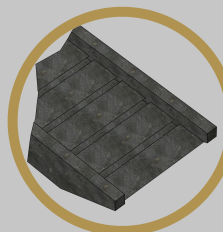

Verstärktes
Kopfteil



Verstärktes
Endstück

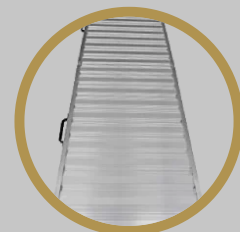

Glatte Oberfläche
des Fahrbelags

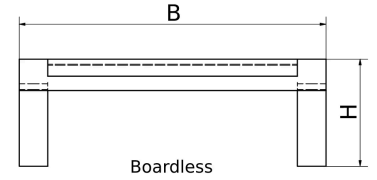
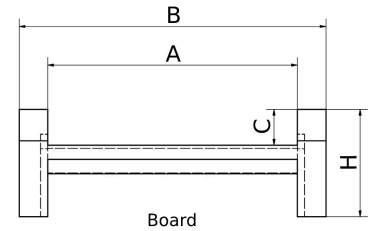
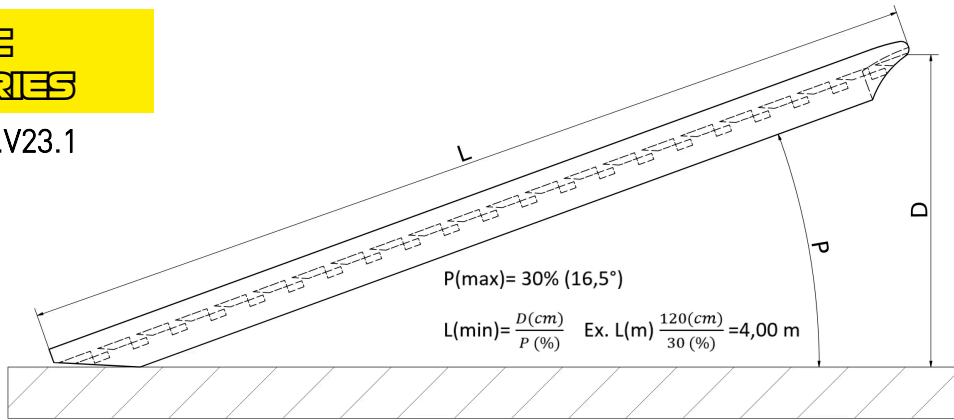

H	mm	70	87	100	115	136	150	170	190	220
L		2000>3500	2000>3000	2500>3500	2500>4000	3000>4000	3000>4500	3000>5000	3500>5000	3500>4500
Version		B - XI	B - XI	B - XI	B - XI	B - XI	B - XI	B - XI	B - XI	B - XI
		X O -	X O -	X O -	X O -	X O X	X O X	X O X	X O -	X O -

Technische Daten

Artikel	Länge (mm)	Gewicht / Paar (kg)	A (mm)	B (mm)	C (mm)	Tragkraft (kg)		
						Tragkraft (kg)	1500mm	2000mm
H 70								
H070.20B	2000	22	250	300	20	1600	1800	1800
H070.25B	2500	27	250	300	20	1600	1750	1750
H070.30B	3000	35	250	300	20	1240	1290	1410
H070.35B	3500	43	250	300	20	750	850	1000
H 87								
H087.20B	2000	34	280	340	30	4100	4150	4150
H087.24B	2400	40	280	340	30	3000	3380	3380
H087.30B	3000	48	280	340	30	2100	2500	2600
H 100								
H100.25B	2500	40	300	350	30	2600	2950	2950
H100.30B	3000	45	300	350	30	2050	2500	2500
H100.35B	3500	52	300	350	30	1600	1900	2100
H 115								
H115.25B	2500	46	300	350	40	3300	3900	4000
H115.30B	3000	52	300	350	40	3080	3710	3710
H115.32B	3200	57	300	350	40	2660	3140	3330
H115.35B	3500	60	300	350	40	2600	3100	3300
H115.40B	4000	69	300	350	40	1950	2200	2500
H 136 XL								
H136XL.30B	3000	61	350	400	40	4850	4850	4850
H136XL.32B	3200	68	350	400	40	3900	4650	4850
H136XL.35B	3500	71	350	400	40	3800	4600	4850
H136XL.40B	4000	81	350	400	40	2900	3300	3800
H 150								
H150.30B	3000	92	400	462	40	5600	6750	6800
H150.35B	3500	97	400	462	40	4650	5450	5900
H150.40B	4000	110	400	462	40	4300	4850	5550
H150.45B	4500	121	400	462	40	3700	4100	4600

Optional erhältlich:
 • Ohne Rand
 • Optionale Beschichtung Stahl/Gummi

• Andere Maße auf Anfrage. Die Firma Trimeccanica behält sich das Recht vor, diese Eigenschaften jeder Zeit zu ändern, zu wechseln oder zu verbessern ohne vorherige Ankündigung.

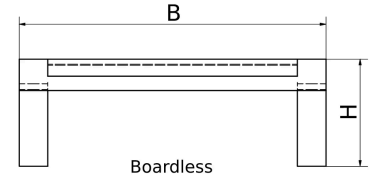
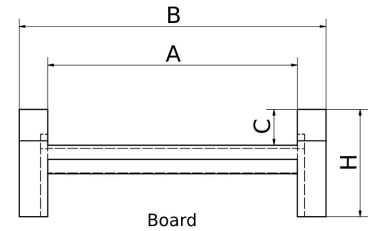
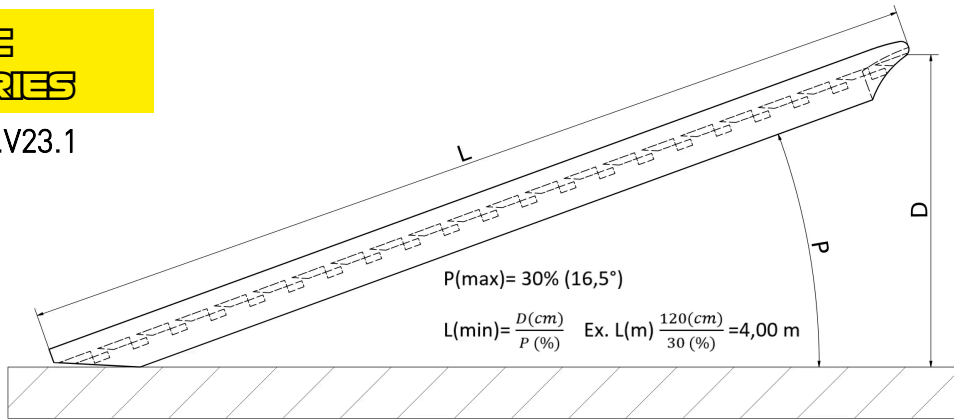

H	mm	70	87	100	115	136	150	170	190	220
L		2000>3500	2000>3000	2500>3500	2500>4000	3000>4000	3000>4500	3000>5000	3500>5000	3500>4500
Version		B - Xt	B - Xt	B - Xt	B - Xt	B - Xt	B - Xt	B - Xt	B - Xt	B - Xt
		X O -	X O -	X O -	X O -	X O X	X O X	X O X	X O -	X O -

Technische Daten

Artikel	Lunghezza (mm)	Länge (mm)	A (mm)	B (mm)	C (mm)	Tragkraft (kg)		
						Tragkraft (kg)	1500mm	2000mm
H150 XL								
H150XL.30B	3000	96	450	512	40	5750	6900	6900
H150XL.35B	3500	102	450	512	40	4750	5550	6000
H150XL.40B	4000	118	450	512	40	3800	4300	5000
H150XL.45B	4500	132	450	512	40	3750	4150	4700
H 170								
H170.30B	3000	100	450	512	40	9950	11950	11950
H170.35B	3500	115	450	512	40	7150	8350	8950
H170.40B	4000	130	450	512	40	6450	7500	7650
H170.45B	4500	141	450	512	40	5000	5600	6300
H170.50B	5000	166	450	512	40	4850	5350	5950
H 170 XL								
H170XL.30B	3000	114	500	562	40	10450	12500	12500
H170XL.35B	3500	120	500	562	40	7500	8800	9400
H170XL.40B	4000	138	500	562	40	5950	6750	7750
H170XL.45B	4500	150	500	562	40	5200	5850	6600
H170XL.50B	5000	172	500	562	40	4400	4850	5350
H 190								
H190.35B	3500	135	500	562	40	9800	11450	12300
H190.40B	4000	150	500	562	40	9300	10600	12150
H190.45B	4500	166	500	562	40	7050	7900	8950
H190.50B	5000	180	500	562	40	6100	6500	7100
H 220								
H220.35B	3500	152	550	612	60	11500	13500	15000
H220.40B	4000	182	550	612	60	11000	12900	14000
H220.45B	4500	212	550	612	60	9900	11500	12500

Optional erhältlich:
 • Ohne Rand
 • Optionale Beschichtung Stahl/Gummi

• Andere Maße auf Anfrage. Die Firma Trimeccanica behält sich das Recht vor, diese Eigenschaften jeder Zeit zu ändern, zu wechseln oder zu verbessern ohne vorherige Ankündigung.